



CT-4S GP Chassis

Modellbau vom Besten

Krick

Änderungen des Lieferumfangs der neuen Fahrzeuge der CT-4S Serie

(Merkmal: Gelbes und grünes Hauptzahnrad)

Auslieferung ab Mitte April 2004

(Änderungen und Neuheiten sind rot markiert)

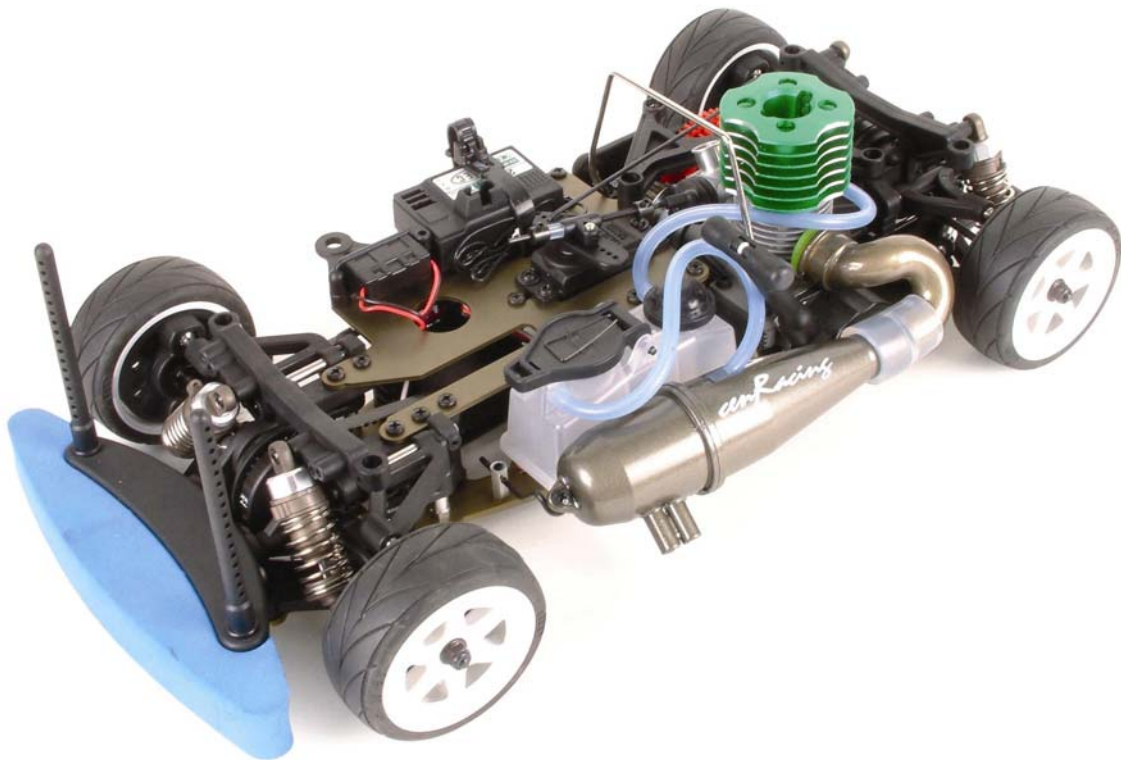

Allradantriebener Tourenwagen
mit lackierter Karosserie
NX-15 Motor mit Schiebevergaser und Seilzugstarter
2-Gang Automatikgetriebe

Maßstab 1:10













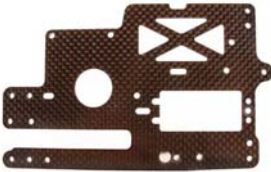











Änderungen vorbehalten! Für Druckfehler wird keine Haftung übernommen. Stand Mai 2004















Ersatzteile für CT-4S GP 4WD Chassis

CEN Teile-Nr.	Krick Bestell-Nr.	Artikelbezeichnung	
CT001	613501	Getriebegehäuse hinten CT-4	
CT002	613502	Getriebegehäuse vorne CT-4	
CT003	613503	Querlenkersatz CT-4	
CT004	613504	Rammer hinten CT-4	
CT005	613505	Differentialgehäuse CT-4S	
CT006	613506	Achsschenkelhebel CT-4	
CT007	613507	Kunststoffteilesatz CT-4	
CT008	613508	Karosseriehalter+Lenkstange CT-4	
CT009	613509	Chassis Aluminium CT-4	
CT010	613510	Radioplatte Aluminium CT-4S	
CT011	613511	Riemen 3mm 177Z hinten CT-4	Wird ersetzt von 613542
CT012	613512	Strebe f. Querlenkerstifte CT-4	
CT013	613513	Rammer vorne	
CT014	613514	Stoßdämpferhalter CT-4S	
CT015	613515	Riemenradsatz 16Z. und 17Z.	Wird ersetzt durch 613544 und 613543
CT016	613516	Zwischenwelle CT-4	
CT017	613517	Bremsklotz Metall CT-4	
CT018	613518	Querlenkerstiftesatz CT-4	
CT019	613519	Riemen 3mm 402Z vorne CT-4	Wird ersetzt durch 613541
CT020	613520	Riemen 3mm 171Z mitte CT-4	
CT021	613521	Bremshebel CT-4	
CT022	613522	Überrollbügel CT-4	
CT023	613523	Motorböcke NX 15 CT-4	Wird ersetzt durch 613540
CT024	613524	Stabisatz CT-4	
CT025	613525	Schaumstofframmer vorne	
CT026	613526	Schraubensatz CT-4	
CT027	613527	Schwungscheibe CT-4S	
CT028	613528	Riemenspanner CT-4	
CT029	613529	Distanzscheiben f. Pivotballs CT-4	
CT030	613530	Schwungscheibenmutter CT-4S	
CT031	613531	Strebe hinten CT-4	
CT032	613532	Kugelköpfe 6,8 mm	
CT033	613533	Gestänge R/L M4x25 mm	
CT034	613534	Kugeln 6,8/3 mm	
CT035	613535	Servohalter, Gas-+Bremsgestänge CT-4	
CT036	613536	Resorohrhalter CT-4	
CT037	613537	Strebe oben CT-4S	
CT038	613538	Clipse f. NachlaufEinstellung CT-4	
CT039	613539	Gestänge M3x30 mm	
CT040	613540	Motorböcke f. NX-15 Motor NEU	
CT041	613541	Riemen 3mm 417Z vorne CT-4 NEU	
CT042	613542	Riemen 3mm 189Z hinten CT-4 NEU	
CT043	613543	Riemenrad 25Z CT-4 NEU	
CT044	613544	Riemenrad 17Z CT-4 NEU	
FF006	611060	Achsschenkel vorn + hinten	
FF008C	611081	Resonanzrohr CT-4S	
FF012	611120	Kupplungsbacken	
FF043	611430	Querlenkerkugel	
FF044	611440	Aufnahmeschraube f. Querlenkerkugel	
FF079	611790	Metall Radmitnehmer	
FF080	611800	Bremscheibe	
FF006	611060	Achsschenkel vorn + hinten	
FF008C	611081	Resonanzrohr CT-4S	
FF012	611120	Kupplungsbacken	
FF043	611430	Querlenkerkugel	
FF044	611440	Aufnahmeschraube f. Querlenkerkugel	

CEN Teile-Nr.	Krick Bestell-Nr.	Artikelbezeichnung	
FF068	611680	Kabelbinder mittel	
FF079	611790	Metall Radmitnehmer	
FF080	611800	Bremsscheibe	
G70101	617101	Getriebe Fett CEN2000	
G70201	617201	Stoßdämpfer Öl#1000	
G70301	617301	O-Ring #4	
G70314	617314	Luffilter	
G70315	617315	Tank m. Sinterfilter 75 ccm TR4	
G70326	617326	Silikon-Auspuffverbindung	
G70349	617349	NX-15 mit Schiebevergaser	
G70349-18	617796	Auslassdichtring	
G70349-20	617797	Mitnehmer	
G70351C	617353	Krümmen Heckauslass CT-4	
G73902	667750	Kugellager	
G73906	667751	Kugellager	
G73907	668045	Kugellager	
G73908	667794	Kugellager 12x18x4 mm	Fällt weg
G84245	618245	Felge 5-Speichen (2 Stck.)	
G84246	618246	Felge 6-Speichen (2 Stck.)	
G84259	618258	Felgen 16 Speichen (Paar)	
G84260	618259	Felgen 10 Speichen (Paar)	
G84288	618288	Radialreifen Profil (Paar)	
G84289	618289	Radialreifen V-Profil (Paar)	
G84291	618291	Stoßdämpfersatz CT-4S (Paar)	
G84302-32	618514	Hauptzahnrad 42 Zähne	NEU
G84311-04	618595	Kupplungsglocke 15/19 Zähne	
G84313	618313	2-Gang Getriebe CT-4 kpl.	NEU
G84313-01	618601	Kupplungsbacken 2-Gang Getriebe	NEU
G84313-02	618602	Mitnehmer mit Kugellager 2-Gang Getriebe	NEU
G84313-03	618603	Hauptzahnrad 38 Zähne	NEU
G84313-04	618604	Freilauf 2-Gang-Getriebe CT-4	NEU
G84313-05	618605	Hauptwelle 2-Gang-Getriebe CT-4	NEU
G84401	618401	Slickreifen mit Gewebeeinlage (Paar) NEU	NEU
G84402	618402	Schaumreifeneinlage für 618401 NEU	NEU
GX11	613211	Differential Kegelräder	
GX12	613212	Getriebeausgang rechts und links	
GX14	613214	Dichtscheiben Differential innen	
GX15	613215	Radachsen vorn und hinten Stahl	
GX16	613216	Antriebswelle Stahl	
GX19	613219	Umlenkhebel Arme	
GX21	613221	Servo Saver komplett	
GX25	613225	Kugelhöpfe f. Stoßdämpfer oben langes Gewinde	
GX37	613237	Bremsbacken	
GX39	613239	Motorplatte	
GX47	613247	Stifte für Wellen+Felgenaufnahmen 2x10mm	
GX59	613259	Reifeneinlageringe	
GX61	613261	Kraftstoffschläuche	
GX64	613264	O Ring für Antriebswelle + Radachse	
GX66	613266	Radmutter M 4	
SP20	613020	Kugelhöpfe f. Spurstange + Stoßd. unten	
SP23	613023	Kugelhkopf Pfanne f. Spurstange + Stoßdämpf.	
SP32	613032	Antennenröhrchen	
SP36	613036	Auflagescheibe Kupplungsbacken	
SP49	613049	Kabelbinder lang	
SP51	613051	Splinte	
TR006	613406	Distanzhalter Kunststoff TR4	
TR013	613413	Servoseverwellen TR4	
TR016	613416	Wellenhalter TR4	

Tuningteile für **CEN** CT-4S GP 4WD Chassis

 <p>Schwingscheibe Aluminium CT-4 CEN #CTS01 Krick Best-Nr. 613601</p>	 <p>Lenkgestänge CEN #CTS03 Krick Best-Nr. 613603</p>	 <p>Kohlefaser Radioplatte CT-4R CEN #CTS04 Krick Best-Nr. 613604</p>	 <p>Kohlefaserstrebe oben CT-4R CEN #CTS05 Krick Best-Nr. 613605</p>
 <p>Kohlefaser Stoßdämpferhalter CEN #CTS06 Krick Best-Nr. 613606</p>	 <p>Aluminium Pivot Balls B8-M5 CEN #CTS07 Krick Best-Nr. 613607</p>	 <p>Titanium Querlenkerstifte 46,5 mm CEN #CTS08 Krick Best-Nr. 613608</p>	 <p>Motorböcke verstellbar f. 12 Motor CEN #CTS09 Krick Best-Nr. 613609</p>
 <p>Aluminium Bremsmitnehmer CT-4R CEN #CTS10 Krick Best-Nr. 613610</p>	 <p>Kugeldifferential CT-4R CEN #CTS11 Krick Best-Nr. 613611</p>	 <p>Riemenrad 39Z. f. Kugeldiff. CT-4R CEN #CTS12 Krick Best-Nr. 613612</p>	 <p>Gehäuse f. Kugeldiff. CT-4R CEN #CTS13 Krick Best-Nr. 613613</p>
 <p>Differentialscheiben CT-4R CEN #CTS14 Krick Best-Nr. 613614</p>	 <p>Kleinteile Kugeldiff. CT-4R CEN #CTS15 Krick Best-Nr. 613615</p>	 <p>Riemenrad 16Z. Aluminium CEN #CTS16 Krick Best-Nr. 613616</p>	 <p>Riemenrad 17Z. Aluminium CEN #CTS17 Krick Best-Nr. 613617</p>
 <p>Titanium Querlenkerstifte 58 mm CEN #CTS18 Krick Best-Nr. 613618</p>	 <p>Titanium Zwischenwelle CEN #CTS20 Krick Best-Nr. 613620</p>	 <p>Aluminium Gestänge R/L M4x25 CEN #CTS21 Krick Best-Nr. 613621</p>	 <p>Kugelhöpfe Aluminium Ø5,8x11 (12) CEN #FFS006 Krick Best-Nr. 612060</p>
 <p>Freilauf für vorderes Differential CEN #FFS023 Krick Best-Nr. 612230</p>	 <p>Differential Hub CEN #FFS027 Krick Best-Nr. 612270</p>	 <p>Kugeldifferential-Fett CEN #G70102 Krick Best-Nr. 617102</p>	 <p>Lagerfett CEN #G70103 Krick Best-Nr. 617103</p>

			
<p>Tuning Resonanzrohr CT-4R CEN #G70352 Krick Best-Nr. 617352</p>	<p>Kugellager (1 Stück) CEN #G73901 Krick Best-Nr. 667758</p>	<p>Differential Kugeln 3/32" (20 Stck.) CEN #G73911 Krick Best-Nr. 667712</p>	<p>Differential Kugeln 1/16" (20 Stck.) CEN #G73912 Krick Best-Nr. 667714</p>
			
<p>Titangewindestangen 20 mm CEN #G84262 Krick Best-Nr. 618262</p>	<p>Aluminium Stoßdämpfer (Paar) CEN #G84290 Krick Best-Nr. 618290</p>	<p>Centriforce Kupplung kpl. CEN #G84312 Krick Best-Nr. 618312</p>	<p>Brems Scheibe Metall CEN #GX38 Krick Best-Nr. 613238</p>
			
<p>Radioplattenhalter Alu CEN #GXS02 Krick Best-Nr. 613302</p>	<p>Kardangeln 200mm (Paar) CEN #GXS11 Krick Best-Nr. 613311</p>	<p>Radmitnehmer Alu 6-kant CEN #GXS18 Krick Best-Nr. 613318</p>	<p>R/L Gewindestangen M3x20 mm CEN #GXS23 Krick Best-Nr. 613323</p>
	<p style="text-align: center;">Ohne Abb.</p>	<p style="text-align: center;">Ohne Abb.</p>	<p style="text-align: center;">Ohne Abb.</p>
<p>Vorderer Freilauf kpl. CT-4 NEU CEN #CTS23 Krick Best-Nr. 613623</p>	<p>Mitnehmer für Freilauf CT-4 NEU CEN #CTS24 Krick Best-Nr. 613624</p>	<p>Freilaufnabe einzeln CT-4 NEU CEN #CTS25 Krick Best-Nr. 613625</p>	<p>Riemenrad 39Z. f. Freilauf CT-4 CEN #CTS26 Krick Best-Nr. 613626</p>
	<p style="text-align: center;">Ohne Abb.</p>		
<p>Starrantrieb kpl. CT-4 NEU CEN #CTS27 Krick Best-Nr. 613627</p>	<p>Starrantriebachse einzeln CT-4 NEU CEN #CTS28 Krick Best-Nr. 613628</p>	<p>Aluminium Riemenrad 25Z. CT-4 CEN #CTS28 Krick Best-Nr. 613629</p>	

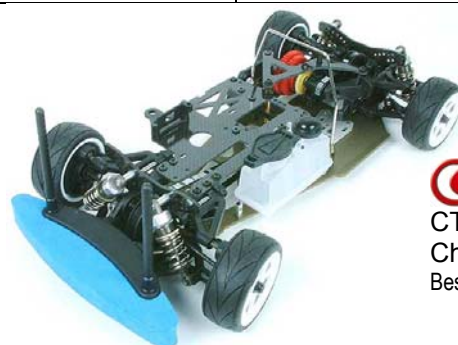

CEN
CT-4R Racing
Chassis
Bestell-Nr. 610450

Ersatzteile **CEN** NX-15 V-Motor mit Schiebevergaser

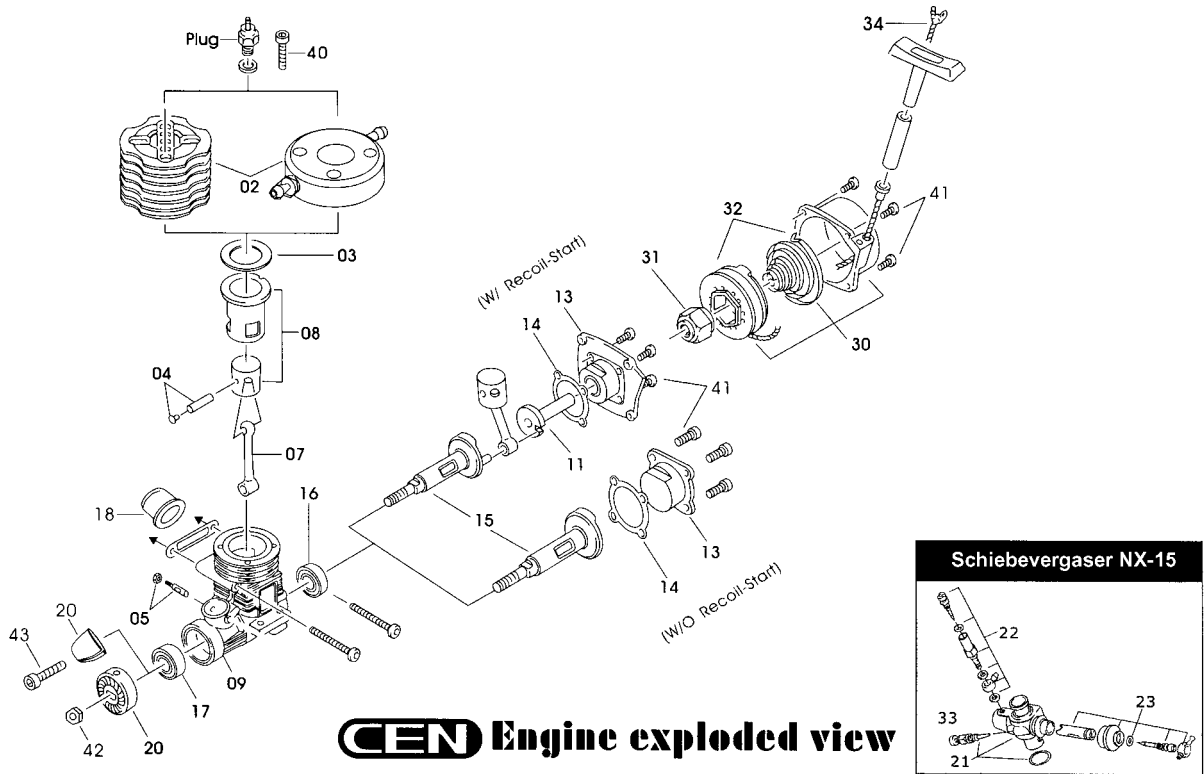

CEN Engine exploded view

Teile-Nr. (Abb.)	Krick Bestell-Nr.	CEN Teile-Nr.	Artikelbezeichnung
	617349	G70349	NX-15 Verbrennungsmotor kpl.
02	617782	G70349-02	Extremkühlkopf
03	617783	G70349-03	Zylinderkopf-Dichtung
04	617784	G70349-04	Kolbenbolzen
05	617785	G70349-05	Vergaserklemmung
07	617786	G70349-07	Pleul
08	617787	G70349-08	Laufgarnitur
09	617788	G70349-09	Kurbelwelle
10	617789	G70349-10	Vergaser
11	617790	G70349-11	Einwegkupplungswelle
13	617791	G70349-13	Gehäusedeckel
14	617792	G70349-14	Gehäusedeckel-Dichtung
15	617793	G70349-15	Kurbelwelle
16	617794	G70349-16	Hinteres Kugellager
17	617795	G70349-17	Vorderes Kugellager
18	617796	G70349-18	Auspuffdichtung
20	617797	G70349-20	Mitnehmer
21	617798	G70349-21	Vergasergehäuse
22	617738	G70337-22	Hauptdüsenadelset
23	617753	G70338-23	Vergaserküken u. Nadelset
30	617799	G70349-30	Seilzugstarter kpl.
31	617800	G70349-31	Einwegkupplung f. Seilzugstarter
32	617801	G70349-32	Seilzugstarterfeder
33	617743	G70337-33	Standgasanschlagschraube
34	617802	G70349-34	Seilzugstarterseil
40	617803	G70349-40	Zylinderkopfschraube
41	617804	G70349-41	Gehäuseschrauben
43	617805	G70349-43	Kurbelwellenschraube

CEN 2-Ganggetriebe für CT-4 Fahrzeuge

Für die CT-4 Fahrzeuge der neusten Generation sind die 2-Gang Getriebe technisch verbessert worden. Anstatt einer Klauenschaltung für die Umschaltung vom 1. Gang und den 2. Gang wird nun ein 2-Backen Fliehkraftsystem verbaut. Der wesentliche Vorteil besteht in ruckfreien Schaltvorgängen, die das Fahrverhalten Ihres CT-4 RC-Car nochmals verbessern.

Verwenden Sie für Ersatzteilbestellung die Bestellnummern der Zeichnung rechts.

Viel Spaß mit dem neuen Features!

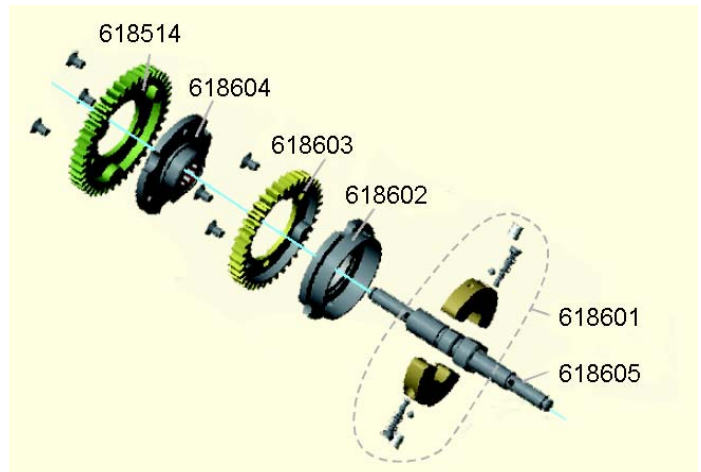

Krick Bestell-

Nr. Artikelbezeichnung

618313	2-Gang Getriebe CT-4 komplett
618601	Kupplungsbacken 2-Gang Getriebe
618602	Mitnehmer mit Kugellager 2-Gang Getr.
618603	Hauptzahnrad 38 Zähne
618604	Freilauf 2-Gang-Getriebe CT-4 NEU

Krick Bestell-

Nr. Artikelbezeichnung

618605	Hauptwelle 2-Gang-Getriebe CT-4 NEU
618514	Hauptzahnrad 42 Zähne

Einstellen des Schaltzeitpunkts

Zum Justieren des Schaltzeitpunktes die beiden Innensechskant-Schrauben der Kupplungsbacken verdrehen. Wichtig! Immer beide Schrauben verdrehen, damit die Backen nicht ungleichmäßig greifen.

Mehr Info entnehmen Sie dem aktuellen Krick Autokatalog oder finden Sie unter www.krick-modell.de

und www.cenracing.de