



GENESIS Upgrade Paket

Bestell-Nr. 613802

Modellbau vom Besten
Krick

CEN Modelle werden ständig weiterentwickelt und verbessert, um den hohen Qualitätsansprüchen unserer Kunden gerecht zu werden. Im den Upgrade Paket sind alle verbesserten Teile enthalten, um Ihren Genesis auf den aktuellen Stand der Technik aufzurüsten.

Im Paket sind drei Satz Differentialzahnäder mit Aluminiumgehäuse und die beiden Hauptzahnäder mit 39 und 42 Zähnen enthalten.

Differentialzahnäder

Die Differentialzahnäder sind verstärkt und mit größerem Modul versehen. Es liegen drei Satz bei, die sowohl in das vordere und hintere Differential als auch in das Mitteldifferential passen. Sollte ein Defekt der eingebauten Standarddifferentialzahnäder auftreten, müssen alle vier Zahnäder eines Differential getauscht werden. Siehe beliegende Explosionszeichnung und bebilderte Original-Bauanleitung.

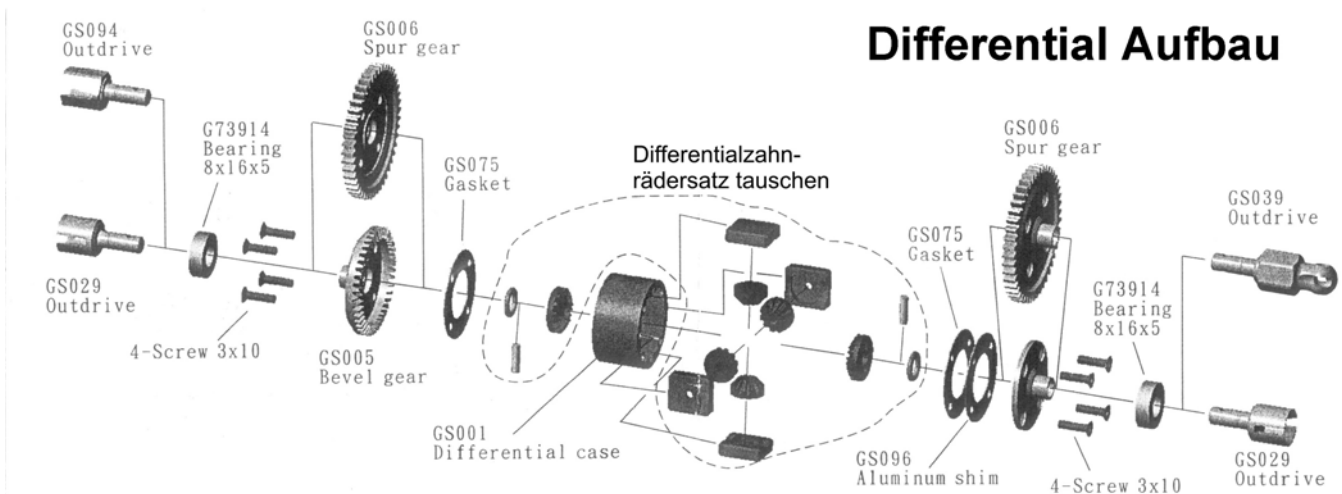

Hauptzahnäder

In Gegensatz zu den Standardzahnädern aus hartem Stahlguss, kommen in der neusten Version gefräste Stahlzahnäder zum Einsatz. Die zähere Materialeigenschaft hat den Vorteil, schlagartige Kräfte besser aufnehmen zu können, sodass das gelegentlich aufgetretene Brechen von einzelnen Zähnen der Vergangenheit angehört.

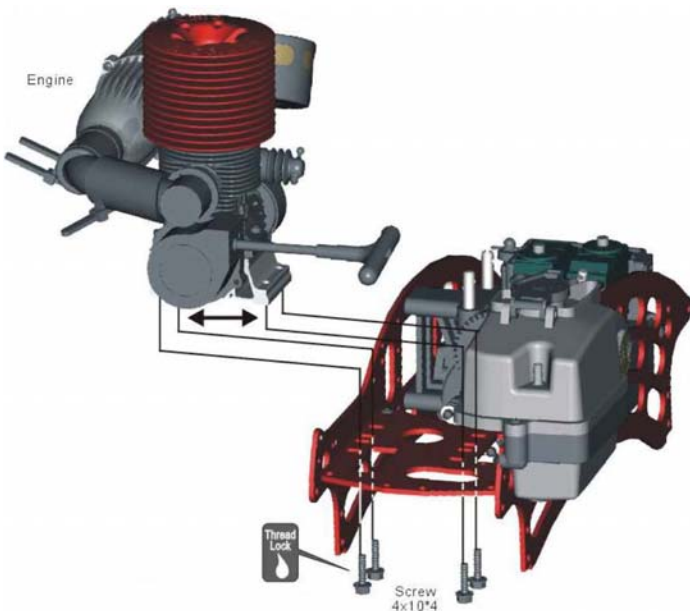

Zum Umbau auf die neuen Hauptzahnäder muss der Motor ausgebaut werden. Hintere Differentialabdeckplatte losschrauben. Kugelkopf des Gasgestänge vom Vergaser demontieren. Vier Motorbefestigungsschrauben von unten lösen. Siehe Abbildung rechts. (Beim Wiedereinbau des Motors unbedingt die Schrauben mit Schraubensicherungslack sichern).

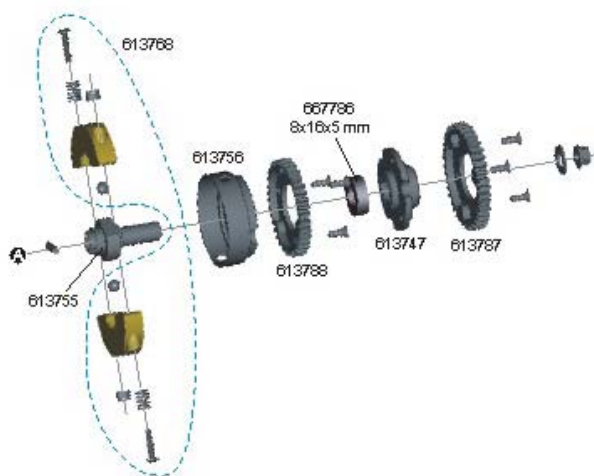

M4 Mutter von der Getriebewelle anschrauben und erstes Hauptzahnrad mit Mitnehmer abziehen. Die drei M3x10 mm Kreuzschlitzschrauben lösen und neues Hauptzahnrad verschrauben. Schraubverbindung mit Schraubensicherungslack sichern. Beim zweiten Hauptzahnrad so vorgeben wie beim Ersten.

Der Zusammenbau erfolgt in umgekehrter Reihenfolge.

Weitere Info über den CEN Genesis unter www.cenracing.de